

|  |           |             |
|--|-----------|-------------|
| <b>Stephan Asmus, Germany</b>  |           |             |
| Diese Zeichnung und darin enthaltene Angaben sind ohne Gewähr. Die Verantwortung bei Nachbau obliegt dem Benutzer. |           |             |
| Zeichnung  |           |             |
| <b>Preamplifier S1</b>   |           |             |
| Bauteil  |           |             |
| <b>Relais &amp; Analog Card</b>  |           |             |
| Version 1.0<br>22.06.2011  | Maßstab - | Blatt 02/04 |

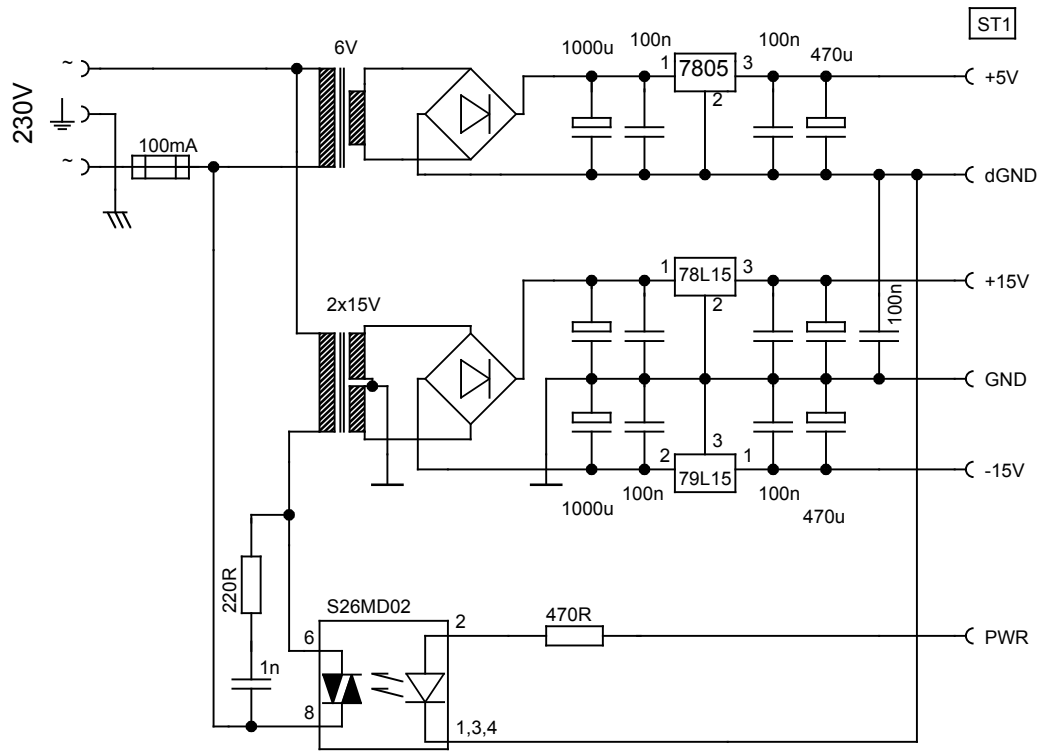

|   |           |                    |
|---|-----------|--------------------|
| <b>Stephan Asmus, Germany</b>   |           |                    |
| Diese Zeichnung und darin enthaltene Angaben sind ohne Gewähr.<br>Die Verantwortung bei Nachbau obliegt dem Benutzer. |           |                    |
| Zeichnung   |           |                    |
| <b>Preamplifier S1</b>  |           |                    |
| Bauteil   |           |                    |
| <b>Power supply</b>   |           |                    |
| Version 1.0<br>22.06.2011   | Maßstab - | <b>Blatt 03/04</b> |

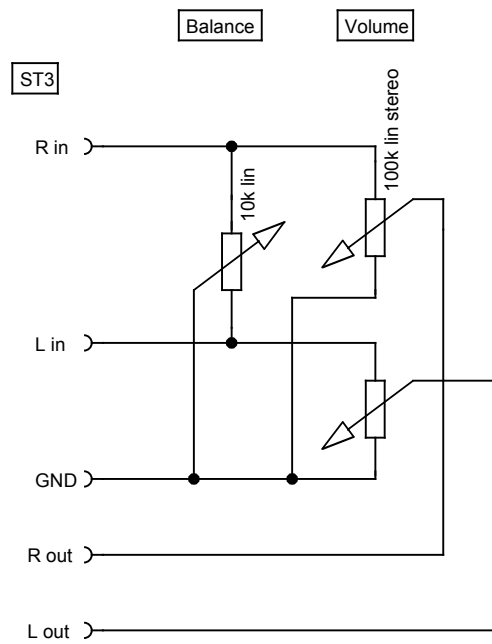

|   |           |             |
|---|-----------|-------------|
| <b>Stephan Asmus, Germany</b>   |           |             |
| Diese Zeichnung und darin enthaltene Angaben sind ohne Gewähr.<br>Die Verantwortung bei Nachbau obliegt dem Benutzer. |           |             |
| Zeichnung   |           |             |
| Preamplifier S1   |           |             |
| Bauteil   |           |             |
| Pot Card  |           |             |
| Version 1.0<br>24.06.2011   | Maßstab - | Blatt 04/04 |